

SPECIFIKACE



ŘADA FASTRAC 6000

**NÁSKOK PŘED
OSTATNÍMI**

JCB

PRODUKTIVITA ŘADY FASTRAC 6000

Spojení vynikajícího výkonu s pokročilou technologií precizního zemědělství. Řada 6000 je vybavena šestiválcovým motorem FPT o objemu 6,7 litru, který poskytuje výkon až 335 koní a točivý moment 1400 Nm. Ten je přenášen prostřednictvím převodovky CVT ZF se 4 rozsahy a automatickým řazením.

VŠESTRANNOST ŘADY FASTRAC 6000

Přední a zadní závěs, vývodový hřídel a zadní plošina umožňují připevnit řadu nástrojů. Vícerežimové řízení obou náprav s progresivním účinkem pro maximální stabilitu i manévrovatelnost.



RYCHLOST ŘADY FASTRAC 6000

Motor a převodovka CVT jsou řízeny naším softwarem Smart Transmission Control (STC), který umožňuje přesné ovládání až do maximální rychlosti 66 km/h. Tento efektivní přenos výkonu vám zaručí, že budete mít náskok před ostatními, ať už se jedná o jakýkoli úkol.

BEZPEČNOST ŘADY FASTRAC 6000

Vnější kotoučové brzdy na všech kolech poskytují trvale vynikající brzdny výkon. Díky standardně dodávanému systému ABS je zajištěna kontrola a stabilita za všech podmínek.



KOMFORT ŘADY FASTRAC 6000

Díky prostorné kabině umístěné uprostřed není lepší místo pro trávení pracovního dne a vyspělý systém odpružení poskytuje špičkový komfort. Klíčová je také snadná obsluha – díky konfigurovatelným joystickům a ovládačům hydraulických okruhů jsou všechny ovládací prvky přímo po ruce.

CTIS ŘADY FASTRAC iCON

Centrální systém huštění pneumatik (CTIS) modelu 6300, který je jedinečně navržen pro výkon, efektivitu a odolnost, umožňuje úplnou kontrolu tlaku v pneumatikách ze sedadla obsluhy pouhým stisknutím tlačítka.

ŘADA FASTRAC 6000

STATICKÉ ROZMĚRY

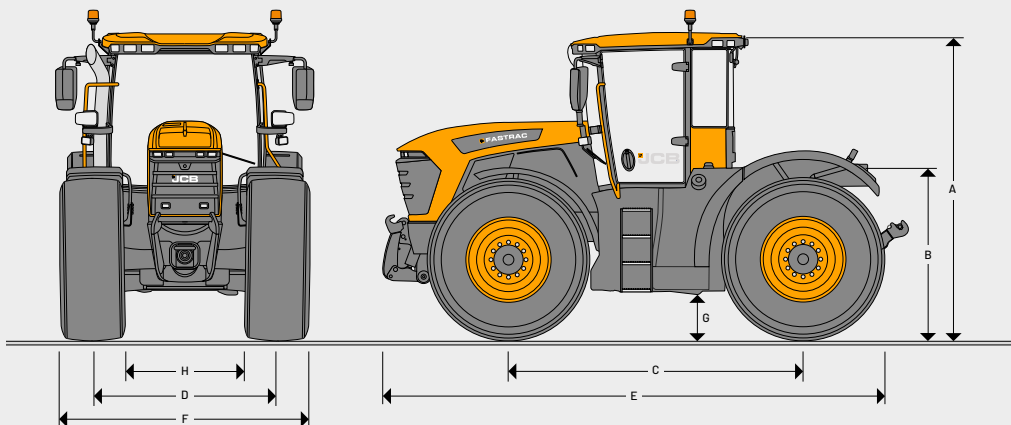

STATICKÉ ROZMĚRY

A	Výška přes kabinu	m	3.33
B	Výška k plošině	m	1.8
C	Rozvor	m	3.18
D	Rozchod kol	m	1.92 / 2.0
E	Celková délka	m	5.65
F	Celková šířka	m	2.55 / 2.6
G	Světlná výška	m	0.42
	Pneumatiky		VF600/60R38

MOTOR

	6260	6300
Model	FPT	
Typ motoru	N67	
Model	N67	
Počet válců / objem	6 / 6728 cc	
Vrtání / zdvih	104 / 132 mm	
Vstříkování	Bosch common rail	
Jmenovitý výkon při 2100 ot/min	284 (212) hp (kW)	335 (250) hp (kW)
Maximální výkon při 1900 ot/min	284 (212) hp (kW)	335 (250) hp (kW)
Maximální točivý moment při 1500 ot/min	1275 Nm	1400 Nm
Chlazení	Standard: Ventilátor s viskózní spojkou. Volitelně: Reverz. ventilátor s proměnným sklonem.	
Vzduchový filtr	Suchý filtr Powercor.	
Plnění	Přepínaný motor s mezichlazením	
Výfuková brzda	Standardní	

KAPACITY

Palivová nádrž	litry	475
Hydraulická nádrž	litry	170
Nádrž na močovinu	litry	79

PŘEVODOVKA

Typ převodovky	ZF ECCOM 3.1 CVT	
Řazení rozsahu	4 rozsahy – automatické řazení rozsahu	
Maximální rychlost	km/h	66

HYDRAULIKA

Ovládání zadního třibodového závěsu	Elektronické zvedání a spuštění s regulací hloubky, tahu, polohy, rychlosti spuštění a maximální výšky zdvihu, s možností externího ovládání zvedání a spuštění.	
Typ zadního třibodového závěsu	Kategorie III; rychloupínací hákové koncovky, volitelně Cat 4-N	
Nosnost zadního třibodového závěsu	kg	11 000
Ovládání předního třibodového závěsu (volitelně)	Elektronické zvedání/spouštění s regulací rychlosti spuštění a polohy, funkce dvojčinný/jednočinný/plovoucí, externí ovládání zvedání a spuštění	
Typ předního třibodového závěsu (volitelně)	Kategorie IIIN; rychloupínací hákové koncovky, sklápňovací ramena	
Kapacita předního třibodového závěsu (volitelně)	kg	5000

POMOCNÁ HYDRAULIKA

	6260	6300
Max. průt. oleje při 1950 ot/min (standard./volitelný) l/min	205	205 / 410
Maximální průtok na jeden okruh	120 / 170 (v závislosti na specifikaci) l/min	
Provozní tlak	bar	
Hydraulické rozvaděče	Až 7 okruhů rozdělených mezi přední a zadní závěs. Pákové připojení hydraulických rychlospojek pod tlakem. Standardně volná zpátečka vzadu. Volitelně volná zpátečka vpředu. Volitelný výstup Power Beyond s řízením podle zatížení. Prioritní průtok ve standardní výbavě – volitelný okruh.	

VÝVODOVÝ HŘÍDEL

	6260	6300
Typ zadního vývodového hřídele	Čtyřrychlostní vývodový hřídel s měkkým rozběhem a elektrohydraulickým řazením – s plynulým náběhem	
Ovládání	Elektrohydraulické	
Otáčky zadního vývodového hřídele	rpm	ot/min 540/1000/540e/1000e
Drážkování výstupu zadního vývodového hřídele	1-3/8" 6 drážek, 1-3/8" 21 drážek, 1-3/4" 6 drážek, 1-3/4" 20 drážek	
Výkon zadního vývodového hřídele	hp (kW)	250 (186) / 295 (220)
Otáčky předního vývodového hřídele (volitelně)	rpm	ot/min 1000
Drážkování výstupu předního vývod. hřídele (volitelně)	1-3/8" 6 drážek & 1-3/8" 21 drážek	

ŘÍZENÍ

Standardní řízení	Hydrostatické – pevný převodový poměr	
Volitelné řízení	Příprava pro GPS s rapid steer	
Sloupek řízení	Nastavitelný v náklonu i podélně	

ŘADA FASTRAC 6000

BRZDY	
Typ	Vnější kotoučové brzdy s jednoduchými třmeny na všech čtyřech kolech s elektronickými indikátory opotřebení brzdových destiček. ABS jako standard.
Parkovací brzda	Elektronicky ovládaná, hydraulicky aktivovaná, umístěná v převodovce, automatické uvolnění.
Brzdy přívěsu	Dvouhadicové vzduchové brzdy přívěsu. Pro některé trhy dvouhadicové hydraulické brzdy přívěsu. Brzdy přívěsu se automaticky aktivují parkovací brzdou traktoru. Standardně zásuvka 12 V pro ABS přívěsu.

HMOTNOST VOZIDLA				
		Přední náprava	Zadní náprava	Celkem
Základní hmotnost stroje v nenaloženém stavu	kg	5 570	5 240	10,810
Zadní/přední závěs a přední vývodový hřídel s koly 710/55 R38	kg	6 470	6 060	12,530
Maximální přípustná hmotnost	kg	9 000	11 500	18,000

ELEKTRICKÝ SYSTÉM		
Systémové napětí	V	12
Výkon alternátoru	A	210
Kapacita baterie	Ah	2 x 110

CENTRÁLNÍ SYSTÉM HUŠTĚNÍ PNEUMATIK		
	6260	6300
CTIS	n/a	Volitelně – integrovaný, jednookruhový, chlazení proudem vzduchu

ODPRUŽENÍ	
Typ	Pokročilé, dvojitě, hydropneumatické samonivelační odpružení přední i zadní nápravy

KOLA A PNEUMATIKY		
	Velikost	Rozchod kol (mm)
Zemědělský vzorek	VF600/60R38	1916/2000
Zemědělský vzorek	VF650/60R38	2000
Zemědělský vzorek	VF710/60R34	2000
Zemědělský vzorek	VF710/55R38	2000
Zemědělský vzorek	VF650/65R34	2000
Univerzální vzorek	600/65R38	1916

VOLITELNÁ VÝBAVA			
	Standard	Field Pro	Pro Line*
Standardní vyhřívané sedadlo	●	-	-
Luxusní kožené vyhřívané a ventilované sedadlo	-	●	●
Chladicí box v sedadle spolujezdce	-	●	●
Elektricky vyhřívaná zrcátka	○	●	●
Vyhřívané sklo	○	○	●
Páka reverzace	○	●	●
Kamera zadního závěsu	●	●	●
Kuřácký paket	○	○	●
Vnitřní zpětné zrcátko	○	○	●
Dva bajonetové majáky na střeše	○	○	●
Koberec v kabině	○	○	●
4 přední 4 zadní LED pracovní světla	●	-	-
6 předních 6 zadních LED pracovních světel	○	●	-
Balíček 360° osvětlení	-	○	●
Automatické stabilizátory	●	●	●
Hydraulické stabilizátory	○	○	○
Prioritní okruh	●	●	●
Power beyond	○	●	●
Ovládání okruhu na blatníku	○	●	●
Volná zpátečka vpředu	○	○	●
ISOBUS úroveň 2 – pouze zadní zásuvka	○	●	●
ISOBUS úroveň 2 – přídatná přední zásuvka	○	○	○
Přední zásuvka napájení a osvětlení	○	○	●
Zadní napájecí zásuvka	○	○	●
Standardní řízení	●	-	-
Příprava na GPS a rapid steer	○	●	●
Asistent otáčení na souvrati	○	●	●
Třetí bod s okem	●	●	-
Třetí bod s hákem	○	○	-
Hydraulický třetí bod	○	○	●
Paket Audio Pro	○	○	●
Sekundární obrazovka	○	○	○

● Standard ○ Volitelně - Nedostupné

* Paket Pro Line je k dispozici pouze s předním závěsem



PEKASS

LUKROM



PEKASS

LUKROM®





JEDNA SPOLEČNOST, PŘES 300 STROJŮ

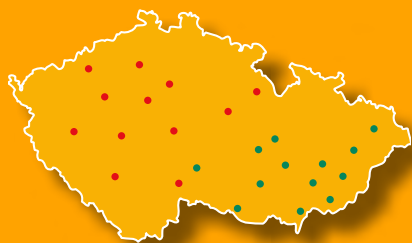

LUKROM, spol. s r.o.
 Lípa 81
 763 11 Lípa
 tel.: +420 731 142 858
 e-mail: filip.urbanek@lukrom.cz
www.lukrom.cz



PEKASS a.s.
 Příkladství 555/9
 104 00 Praha 10 – Uhřetěves
 tel.: +420 775 850 028
 e-mail: jan.mrkos@pekass.eu
www.pekass.eu

Fastrac řady 6000
 Jmenovitý výkon: 284 - 335 koní (212 - 250 kW)

www.jcb-agro.cz

JCB Agriculture, Rocester, Staffordshire ST14 5JP. Tel: +44 (0)1889 590 312 E-mail: salesinfo@jcb.com
 Nejaktuálnější informace o řadě těchto produktů stáhněte z webu: www.jcb.com

©2025 JCB Sales. Všechna práva vyhrazena. Žádná část této publikace nesmí být reprodukována, uložena ve vyhledávacím systému nebo přenášena v jakékoliv formě nebo jakýmkoliv jinými prostředky, elektronicky, mechanicky, kopírováním nebo jiným způsobem bez předchozího souhlasu společnosti JCB Sales. Všechny odkazy v této publikaci na provozní hmotnosti, rozměry, kapacity a další měření výkonnosti jsou uvedeny jen pro informaci a mohou se lišit v závislosti na přesných technických údajích stroje. Neměly by tedy sloužit jako ukazatel vhodnosti konkrétního nasazení. Poradenství a pomoc byste vždy měli vyhledat u svého prodejce JCB. Společnost JCB si vyhrazuje právo provádět změny technických údajů bez předchozího upozornění. Ilustrace a uvedené technické údaje mohou obsahovat volitelné vybavení a příslušenství. Logo JCB je registrovanou ochrannou známkou společnosti J C Bamford Excavators Ltd.
 33265 cs-CZ, 03/26

